

令和6年度 南予地区高等学校バスケットボール1・2年生大会

※会場の駐車スペースが狭いため、できるだけ乗り合わせてご来場ください。近隣施設への駐車は厳禁です。

[男子]

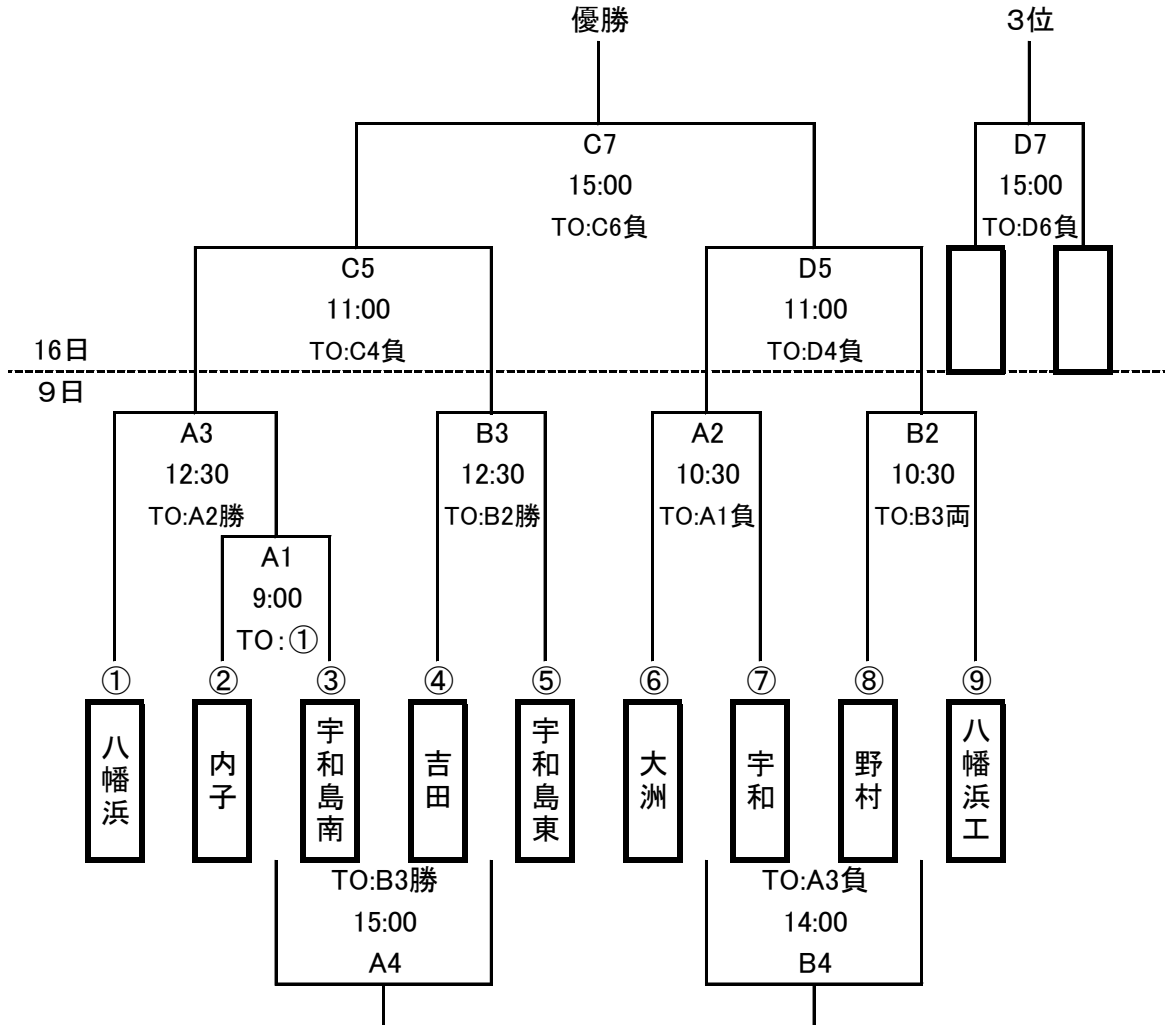

※試合会場 11月9日(土)・・・吉田高等学校(ABコート)

11月16日(土)・・・八幡浜高等学校(CDコート)

※試合時間 全ての試合を正規の時間で実施

※この大会の結果を、新人戦の抽選(シード枠等)に反映させる。

令和6年度 南予地区高等学校バスケットボール1・2年生大会

※会場の駐車スペースが狭いため、できるだけ乗り合わせてご来場ください。近隣施設への駐車は厳禁です。

[女子]

9日(土)

リーグA
上位2チームが準決勝進出

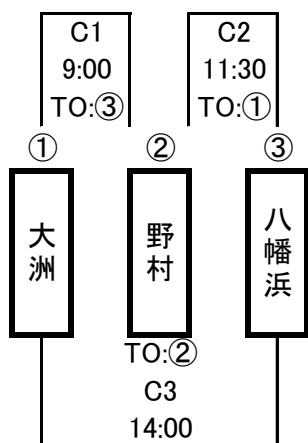

リーグB
上位2チームが準決勝進出

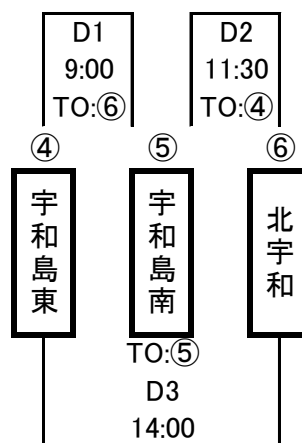

16日(土)

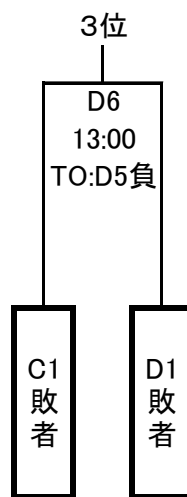
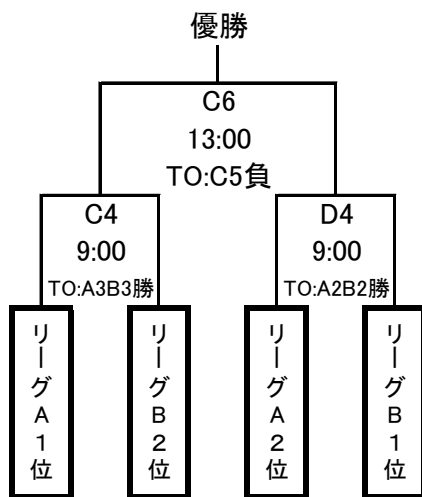

※試合会場 両日・・・八幡浜高等学校(CDコート)

※試合時間 全ての試合を正規の時間で実施

※この大会の結果を、新人戦の抽選(シード枠等)に反映させる。